

## PRODUKTBESKRIVNING

AP är en linjär luft pump med dubbla membran och beröringsfri kraftöverföring. Mekaniken består av ett permanentmagnetiserat ankare som i ändarna är infäst i membran. Elektromagneter som omsluter ankaret skapar en 50 Hz oscillerande rörelse. Den beröringsfria kraftöverföringen ger en tyst konstruktion utan friktionsförluster.

AP har ett minimalt antal slitdelar vilket gör att erforderligt underhåll inskränker sig till rengöring av luftfiltret samt eventuellt membranbyte.

Då AP inte behöver smörjning avger alltid AP en ren luft fri från smörjmedel och andra föroreningar.

AP är lämplig för såväl medicinska och industriella applikationer som OEM-applikationer.

AP är tillverkad av formsprutad plast respektive plåt.



## MÅTTBILD

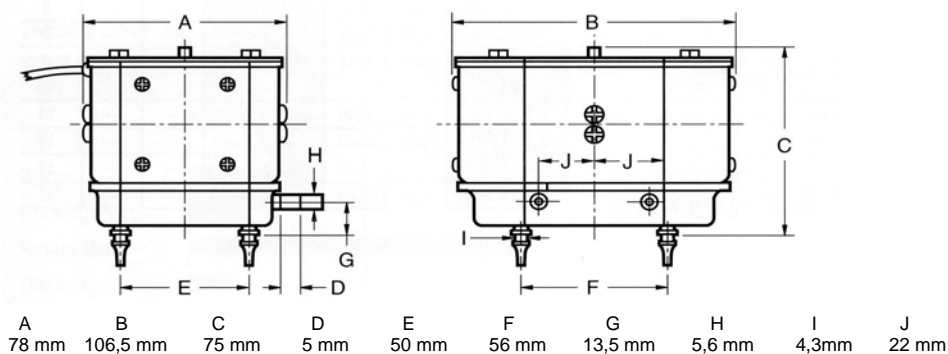

## TEKNISKA DATA

Modell	Anslutning	Tryck	Effekt	Flöde	Ljudnivå	Vikt
AP	230 VAC/50 Hz	0,1 bar	12 W	5 L/min	36 dBA	0,7 kg